



DESCRIPCIÓN DEL PRODUCTO DESCRIZIONE DEL PRODOTTO

Válvula anti-goteo.
Valvola antigoccia.

Visor de llenado.
Visore di livello.

Material cuerpo: Aluminio.
Materiale struttura: Alluminio.

Material palanca: Acero inoxidable.
Materiale leva: Acciaio inossidabile.

Material depósito: ABS Blanco.
Materiale deposito: ABS Bianco.

Capacidad: 1 litro.
Capacità: 1 litro.

Dispensa: Jabón líquido / Gel hidroalcohólico.
Dispensa: Sapone liquido / Gel idroalcolico.

Diseño: Vertical.
Diseño: Verticale.

ESPECIFICACIONES TÉCNICAS SPECIFICHE TECNICHE

Peso: 0,6 kg
Peso

Dimensiones: 269 x 95 x 90 mm
Dimensioni

Peso con embalaje: 0,71 kg
Peso con imballo

Dimensiones con embalaje: 300 x 110 x 100 mm
Dimensioni con imballo

INSTALACIÓN DEL PRODUCTO INSTALLAZIONE DEL PRODOTTO

Adosado a pared.
Installazione a parete.

Fijación: Mediante tornillos y tacos.
Fissaggio: Utilizzando viti e tasselli.

Accesorios incluidos: 3 tornillos, 3 tacos.
Accessori inclusi: 3 viti e 3 tasselli.

FUNCIONAMIENTO DEL PRODUCTO FUNZIONAMENTO DEL PRODOTTO

Depósito rellenable por la parte superior.
Deposito ricaricabile in alto.

Activación por codo.
Attivazione a gomito.

Dosis por pulsación: 1 ml.
Dose per impulso

PLANO SIMPLIFICADO PIANO SEMPLIFICATO

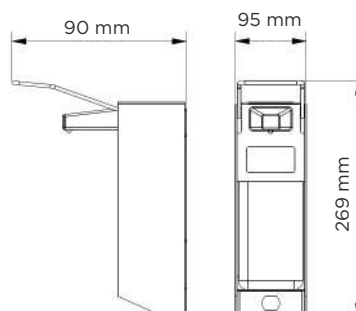



Ref. 04042
Finish: Satin
Finition: Satiné

PRODUCT DESCRIPTION DESCRIPTION DU PRODUIT

Anti-drip valve.
Valve anti-goutte.

Refill indicator window.
Voyant frontal de contenu.

Structure material: Aluminum.
Matériel corps: Aluminium.

Lever material: Stainless Steel.
Matériel levier: Acier inoxydable.

Tank material: White ABS.
Matériel réservoir: ABS Blanc.

Capacity: 1 liter.
Capacité: 1 litre.

Dispensation: Liquid soap / Hydroalcoholic gel.
Dépenses: Savon liquide / Gel hydroalcoolique.

Design: Vertical.
Design: Vertical.

PRODUCT INSTALLATION INSTALLATION DU PRODUIT

Wall mounted.
Modèle fixé au mur.

Fixing: Using screws and dowels.
Fixation: Utilisation de vis et chevilles.

Included accessories: 3 screws and 3 dowels key.
Accessoires inclus: 3 vis et 3 chevilles.

PRODUCT OPERATION FONCTIONNEMENT DU PRODUIT

Fillable tank at the top.
Réservoir remplissable en haut.

Lever elbow operated.
Activation par le coude.

Dose per pulse: 1 ml.
Débit par dose

TECHNICAL SPECIFICATIONS SPÉCIFICATIONS TECHNIQUES

Weight: 0,5 kg
Poids

Dimensions: 269 x 95 x 90 mm
Dimensions

Weight with packaging: 0,71 kg
Poids avec emballage

Dimensions with packaging: 300 x 110 x 100 mm
Dimensions avec emballage

SIMPLIFIED PLAN PLAN SIMPLIFIÉ

