



Ref. 05158
Design: Vetical.
Design: Vetical.

PRODUCT DESCRIPTION DESCRIPTION DU PRODUIT

Material: High resistant polyethylene.
Matériel: Polyéthylène haute densité.

Finish: White.
Finition: Blanc.

Maximum supported weight: 11 kg.
Poids maximal supporté: 11 kg.

Static weight for 1h: 50 kg.
Poids statique pendant 1 heure: 50 kg.

With adjustable safety belt.
Ceinture de sécurité ajustable.

Antibacterial system for easy cleaning.
Système antibactérien pour un nettoyage facile.

Foldable and lightweight.
Pliable et léger.

TECHNICAL SPECIFICATIONS SPÉCIFICATIONS TECHNIQUES

Weight: 22 kg
Poids

Dimensions: 870 x 480 x 125 mm
Dimensions

Weight with packaging: 24 kg
Poids avec emballage

Dimensions with packaging: 975 x 600 x 180 mm
Dimensions avec emballage

PRODUCT INSTALLATION INSTALLATION DU PRODUIT

Wall mounted.
Modèle fixé au mur.

Fixing: Using screws and dowels.
Fixation: Utilisation de vis et boulons.

Included accessories: 4 screws, 4 dowels and fixing plate.
Accessoires inclus: 4 vis, 4 boulons e plaque de fixation.

CERTIFICATES CERTIFICATS



SIMPLIFIED PLAN PLAN SIMPLIFIÉ

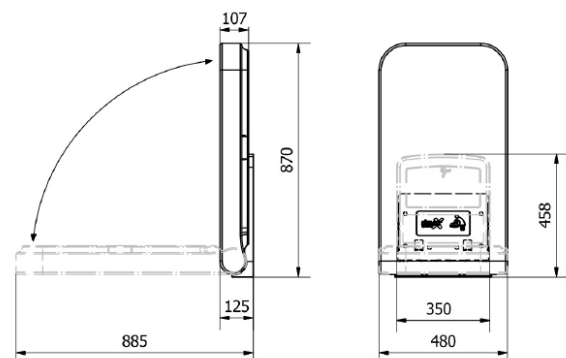



Ref. 05158
Diseño: Vertical.
Disegno: Verticale.

DESCRIPCIÓN DEL PRODUCTO DESCRIZIONE DEL PRODOTTO

Material: Polietileno alta densidad.
Materiale: Polietilene alta densità.

Acabado: Blanco.
Finitura: Bianco.

Peso máximo soportado: 11 kg.
Peso massimo supportato: 11 kg.

Peso estático durante 1h: 50 kg.
Peso statico per 1h: 50 kg.

Con cinturón de seguridad regulable.
Con cintura di sicurezza regolabile.

Sistema antibacterial de fácil limpieza.
Sistema antibatterico per una facile pulizia.

Plegable y ligero.
Pieghevole e leggero.

ESPECIFICACIONES TÉCNICAS SPECIFICHE TECNICHE

Peso: 22 kg
Peso

Dimensiones: 870 x 480 x 125 mm
Dimensioni

Peso con embalaje: 24 kg
Peso con imballo

Dimensiones con embalaje: 975 x 600 x 180 mm
Dimensioni con imballo

INSTALACIÓN DEL PRODUCTO INSTALLAZIONE DEL PRODOTTO

Adosado a pared.
Installazione a parete.

Fijación: Mediante tornillos y tacos.
Fissaggio: Utilizzando viti e tasselli.

Accesorios incluidos: 4 tornillos, 4 tacos y placa de fijación.
Accessori inclusi: 4 viti, 4 tasselli e piastra di fissaggio

CERTIFICADOS CERTIFICATI



PLANO SIMPLIFICADO PIANO SEMPLIFICATO

